

GAMME

Fours Convection et Mixtes MO

MODÈLE

MICGMO5IE

FONCTION

Fours MO - 5x GN 1/1

ARTICLE

Four combiné gaz électromécanique vapeur directe 5xGN1/1

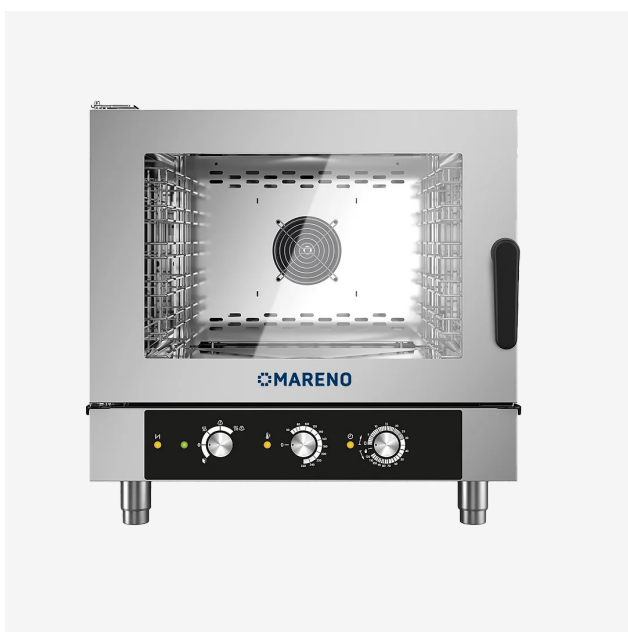

DONNÉES TECHNIQUES

LARGEUR (mm):	777
PROFONDEUR (mm):	729
HAUTEUR (mm):	777
POIDS (Kg):	80
VOLUME (m ³):	0.45
PUISSANCE GAZ (kW):	8.5
PUISSANCE ÉLECTRIQUE (kW):	0.25
TENSION (V):	VAC230 IN
CAPACITE' FOUR:	5x GN 1/1
ESPACEMENT DES PLATEAUX GN	70
NOMBRE DE REPAS	30/80
CAPACITÉ DU PLATEAU EN	5 x 600x 400
NOMBRE DE CROISSANTS	60/80



GAMME

Fours Convection et Mixtes MO

MODÈLE

MICGMO5IE

FONCTION

Fours MO - 5x GN 1/1

ARTICLE

Four combiné gaz électromécanique vapeur directe 5xGN1/1

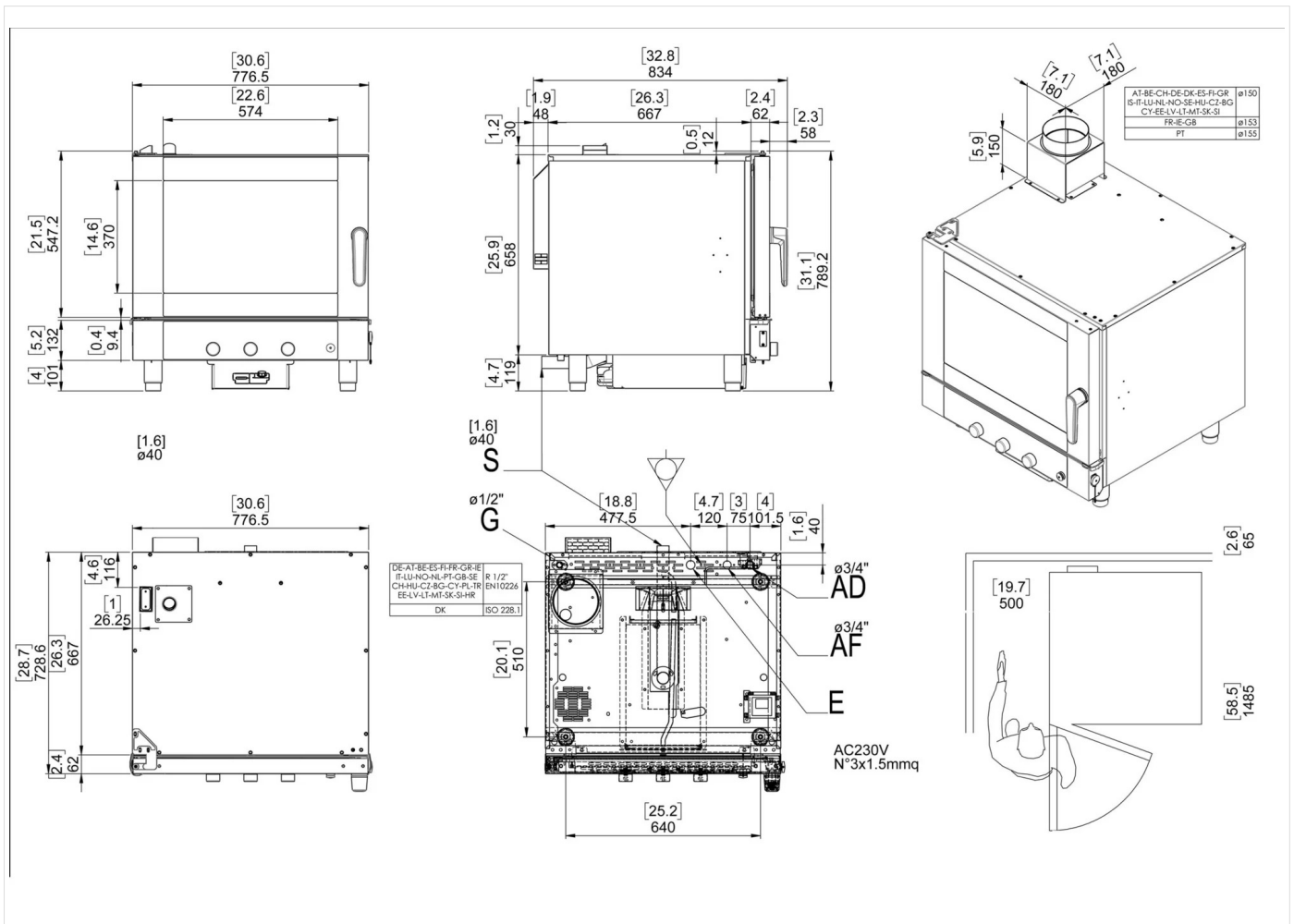

DONNÉES TECHNIQUES D'INSTALLATION

(E) Raccordement électrique:	VAC230 IN 50/60Hz
(AD) Arrivée Eau adoucie:	Ø3/4
(AF) Arrivée d'eau froide:	Ø3/4

