

GAMMA

Forni a convezione e misti MO

MODELLO

MICGMO7IE

FUNZIONE

Forni MO - 7x GN I/I

PRODOTTO

Forno combinato a gas elettromecc. vapore diretto 7x GN I/I



GAMMA

Forni a convezione e misti MO

MODELLO

MICGMO7IE

FUNZIONE

Forni MO - 7x GN I/I

PRODOTTO

Forno combinato a gas elettromecc. vapore diretto 7x GN I/I

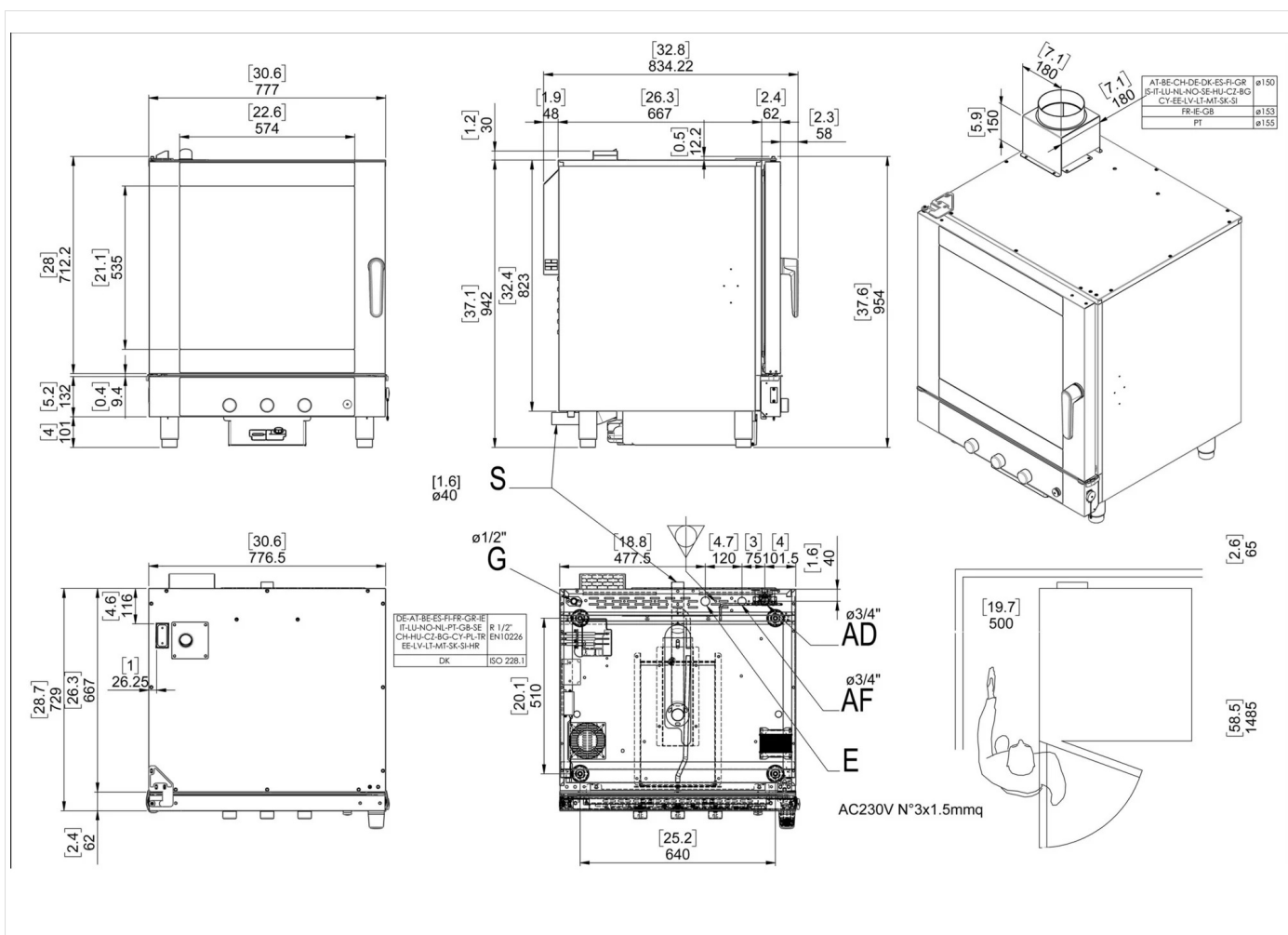

DATI TECNICI DI INSTALLAZIONE

(E) Allacciamento Elettrico: VAC230 IN 50/60Hz

(AD) Arrivo Acqua Addolcita: $\varnothing 3/4$

(AD) Arrivo Acqua Dolce: $\varnothing 3/4$

