

GAMA

Hornos de Convección y Mixtos MO

MODELO

MICGTIOIE

FUNCIÓN

Hornos MO - IOx GN I/I

PRODUCTO

Horno combinado de gas de vapor directo IO x GN I/I







GAMA

**Hornos de Convección y Mixtos MO**

MODELO

**MICGTIOIE**

FUNCIÓN

**Hornos MO - IOx GN I/I**

PRODUCTO

**Horno combinado de gas de vapor directo IO x GN I/I**

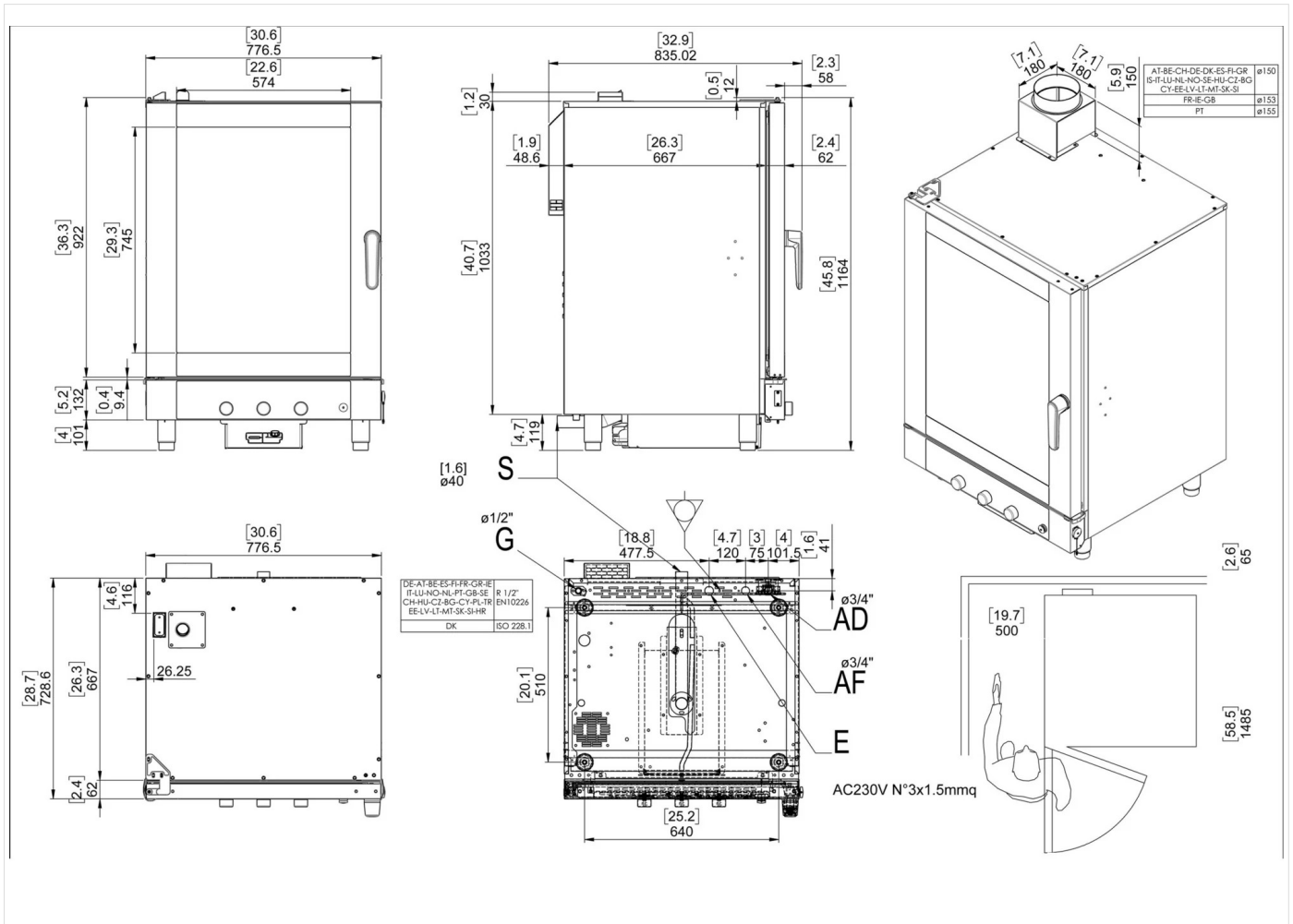

### DETALLES TÉCNICOS DE INSTALACIÓN

(E) Conexión Eléctrica:	VAC230 IN 50/60Hz
(AD) Llegada Agua Ablandada:	Ø3/4
(AF) Llegada Agua Fría:	Ø3/4

