

SERIE

Schnellkühler und Schockfroster

ARTIKELNUMMER

RF42EMABKMBIOOZE3A

MODELL

MFO5IA-R290

PRODUKT

Schnellkühler und Schockfroster 5xGN I/I, luftgekühltes Aggregat.



SERIE

Schnellkühler und Schockfroster

ARTIKELNUMMER

RF42EMABKMBIOOZE3A

MODELL

MFO5IA-R290

PRODUKT

Schnellkühler und Schockfroster 5xGN I/I, luftgekühltes Aggregat.



TECHNISCHE DATEN

BREITE (mm):	790
TIEFE (mm):	700
HÖHE (mm):	900
GEWICHT (Kg):	105
VOLUMEN (m ³):	0.72
GESAMT-WATT (kW):	0.92
NETZSPANNUNG (V):	VAC 20-240 IN
FREQUENZ (Hz):	50Hz
INNENABMESSUNGEN (mm):	335x670x400(h) mm
ISOLIERSTÄRKE (mm):	60
ABTAUEN-TYP:	Offene Tür
KÄLTELEISTUNG (W):	825
FASSUNGSVERMÖGEN GN:	5x GNI/I
INTERAXIS (mm):	70
GASART:	R290
KÄLTEMITTELMENGE (g):	150
GERÄUSCHPEGEL:	<70
SCHNELLE ABKÜHLUNG (+3°C) - Kg:	20
SCHNELLE ABKÜHLUNG (-18°C) - Kg:	10

BESCHREIBUNG

Schnellkühler und Schockfroster mit elektronischer Steuerung, Temperatur: +90/+3°C +90/-18°C. Aufnahme von 10 / 6 / 5 GNI/I, Abstand 35 / 53 / 70 mm. Quereinschub. Ausgestattet mit herausnehmbarem Rostaufnahmegestell für GN-Bleche und Kerntemperaturfühler (beheizt). Luftgekühltes Aggregat, Kältemittel R290. Türanschlag links, leichtwechselbare Magnetdichtung(en) mit selbstschließendem Scharnier. Verdampfer überwachbar und abwaschbar, Luftleitblech mit Scharnieren für Öffnung. Innenraum mit gerundeten Ecken, Abfluss für Reinigungs- und Kondenswasser in eine Schale. Kondensatorschutzgitter abnehmbar für Wartung und Pflege. Leistung per Zyklus 25 kg (Schnellabkühlung) und 15 kg (Schockfrosten); Leistung nach Norm EN17032: 20 kg von +65° zu +10°C und 10 kg von +65° zu -18°C.



SERIE

ARTIKELNUMMER

MODELL

Schnellkühler und Schockfroster

RF42EMABKMBIOOZE3A

MFO5IA-R290

PRODUKT

Schnellkühler und Schockfroster 5xGN I/I, luftgekühltes Aggregat.

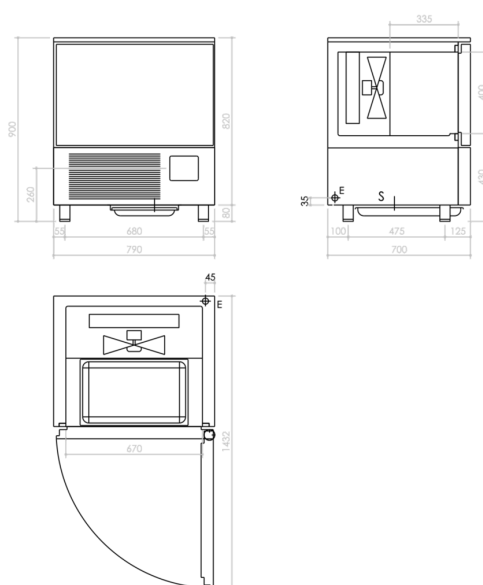

INSTALLATIONSANGABEN

(E) Elektroanschluss:

VAC 20-240 IN 50Hz

(S):

Anschluss für den Abfluss

