

GAMA

Abatidores de Temperatura

CÓDIGO

RF42BMABEFBIOOAE3A

MODELO

MCO51R

PRODUCTO

Abatidor de temperatura multifunción 6 x GN I/I preparado para refrigeración de remoto por aire



GAMA

Abatidores de Temperatura

CÓDIGO

RF42BMABEFBIOOAE3A

MODELO

MCO51R

PRODUCTO

Abatidor de temperatura multifunción 6 x GN I/I preparado para refrigeración de remoto por aire



DETALLES TÉCNICOS

| | |
|---|--------------------------|
| ANCHO (mm): | 790 |
| PROFUNDIDAD (mm): | 820 |
| ALTURA (mm): | 900 |
| PESO (Kg): | 150 |
| VOLUMEN (m ³): | 0.86 |
| POTENCIA ELÉCTRICA (kW): | 2.58 |
| VOLTAJE (V): | 220V-IN+PE |
| FRECUENCIA (Hz): | 50 Hz |
| DIM. INTERNAS (mm): | 670x430x400(h) mm |
| ESPELOR DEL AISLAMIENTO (mm): | 60 |
| POTENCIA REFRIGERANTE (W): | 1212 |
| CAPACIDAD BANDEJA GN: | 38513 |
| INTERAXIS (mm): | 70 |
| CANTIDAD DE REFRIGERANTE (g): | 1200 |
| CLASE CLIMA: | 5 |
| RENDIMIENTO DE REFRIGERACIÓN RÁPIDA (+3°C) - Kg: | 35 |
| RENDIMIENTO DE REFRIGERACIÓN RÁPIDA (-18°C) - Kg: | 25 |
| RENDIMIENTO POR CICLO +65/+10°C - Kg: | 30 |
| RENDIMIENTO POR CICLO +65/-18°C - Kg: | 20 |

DESCRIPCIÓN

Abatidor de temperatura multifunción preparado con grupo refrigerado por aire, capacidad de bandeja (GN I/I) IO/6/5 con paso de 35 /53/70 mm. Controles con pantalla táctil de 7" con 5 funciones: abatimiento positivo + fase de conservación; enfriamiento negativo + fase de conservación; descongelación detiene la levadura; fase de cocción lenta + abatimiento; cocción lenta. Rango de funcionamiento +85 / -18°C. Rendimiento por ciclo (+65 / +10°C) Kg 30. Rendimiento por ciclo (+65 / -18°C) Kg 20. Resistencia anticorrosión. Sistema de descongelación por gas caliente. Serpentin de evaporación en cobre-aluminio, cataforesis pintado con resina epoxi atóxica. Serpentin de condensación en cobre con aletas de aluminio a alta temperatura térmica. Dimensiones de la cámara interna 670x430x400mm. Distancia mínima al centro de las guías portabandejas de 17,5 mm. Aislamiento en espuma de poliuretano de alta densidad (alrededor de 42 kg / m³), libre de HCFC. Espesor de los paneles 60 mm. Espesor panel de fondo 50 mm. Unidad de condensación remota cód. RF45BNFEIO2I44 no incluida.



GAMA

Abatidores de Temperatura

CÓDIGO

RF42BMABEFBIOOAE3A

MODELO

MCO51R

PRODUCTO

Abatidor de temperatura multifunción 6 x GN I/I preparado para refrigeración de remoto por aire

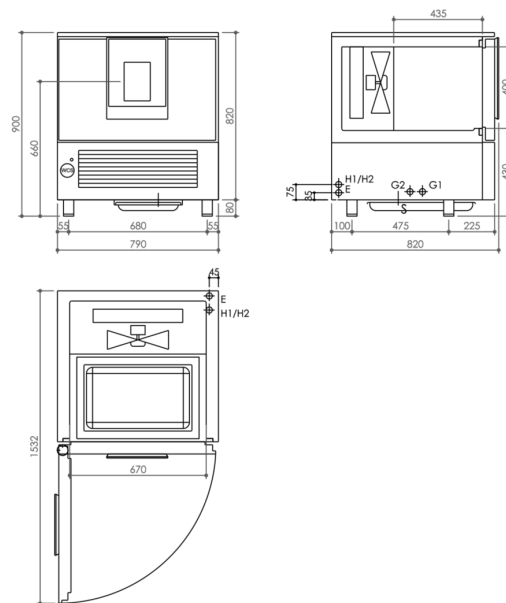

DETALLES TÉCNICOS DE INSTALACIÓN

| | |
|-------------------------|---|
| (E) Conexión Eléctrica: | 220V-IN+PE 50 Hz |
| (S): | Conexión de drenaje |
| (H1): | Conexión de entrada de agua |
| (H2): | Conexión de salida de agua |
| (H3): | Conexión de entrada de agua |
| (H4): | Conexión de salida de agua |
| (G1): | Conexión de entrada de gas refrigerante |
| (G2): | Conexión de salida de gas refrigerante |

