

GAMME

Cellules de refroidissement rapide

CODE

RF42BMABEFCIOOAF3A

MODÈLE

MCO8IR

ARTICLE

Cellule de refroidissement multifonction 8xGN I/I prédisposé pour groupe à distance à air. Sans groupe logé.



GAMME

Cellules de refroidissement rapide

CODE

RF42BMABEFCIOOAF3A

MODÈLE

MCO8IR

ARTICLE

Cellule de refroidissement multifonction 8xGN I/I prédisposé pour groupe à distance à air. Sans groupe logé.

**DONNÉES TECHNIQUES**

LARGEUR (mm):	790
PROFONDEUR (mm):	870
HAUTEUR (mm):	1460
POIDS (Kg):	190
VOLUME (m ³):	1.39
PUISSANCE ÉLECTRIQUE (kW):	3
TENSION (V):	220V-IN+PE
FREQUENCE (Hz):	50 Hz
DIM. INTERNES (mm):	670x450x730(h) mm
ÉPAISSEUR DE L'ISOLATION (mm):	60
PUISSANCE FRIGORIFIQUE (W):	1230
CAPACITÉ DU PLATEAU GN:	40I65
INTERAXIS (mm):	73
QUANTITÉ DE RÉFRIGÉRANT (g):	1300
CLASSE CLIMATIQUE:	5
RENDEMENT DE REFROIDISSEMENT RAPIDE (+3°C) - Kg:	50
RENDEMENT DE REFROIDISSEMENT RAPIDE (-18°C) - Kg:	35
RENDEMENT PAR CYCLE +65/+10°C - Kg:	45
RENDEMENT PAR CYCLE +65/-18°C - Kg:	30

DESCRIPTION

Cellule de refroidissement rapide multifonction, prédisposé pour groupe refroidissement à air. Capacité (GN I/I) 18 / 12 / 9 avec pas 36,5 / 55 / 73 mm. Tableau de contrôle à écran tactile de 7" avec 5 fonctions : refroidissement rapide positif + phase de conservation ; surgélation rapide + phase de conservation ; désurgélation ; ferme levage; cuisson à basse température + phase de refroidissement rapide ; cuisson lente. Plage de fonctionnement +85 /-18°C. Rendement par cycle (+65/+10°C) Kg 45. Rendement par cycle (+65/-18°C) Kg 30. Résistance anti-condensation. Système de dégivrage par gaz chaud. Serpentin d'évaporation en cuivre-aluminium, peinte par cataphorèse avec une résine époxy atoxique. Serpentin de condensation en cuivre avec ailettes en aluminium à haute isolation thermique. Dimensions de la chambre interne 670x430x400mm. La distance minimale entre les guides des plateaux est de 18,25 mm. Isolation en mousse de polyuréthane haute densité (environ 42kg/m³), sans HCFC. Epaisseur panneaux 60mm. Épaisseur du dos 60mm. Groupe à distance pas logé.



GAMME

Cellules de refroidissement rapide

CODE

RF42BMABEFCIOOAF3A

MODÈLE

MCO8IR

ARTICLE

Cellule de refroidissement multifonction 8xGN I/I prédisposé pour groupe à distance à air. Sans groupe logé.

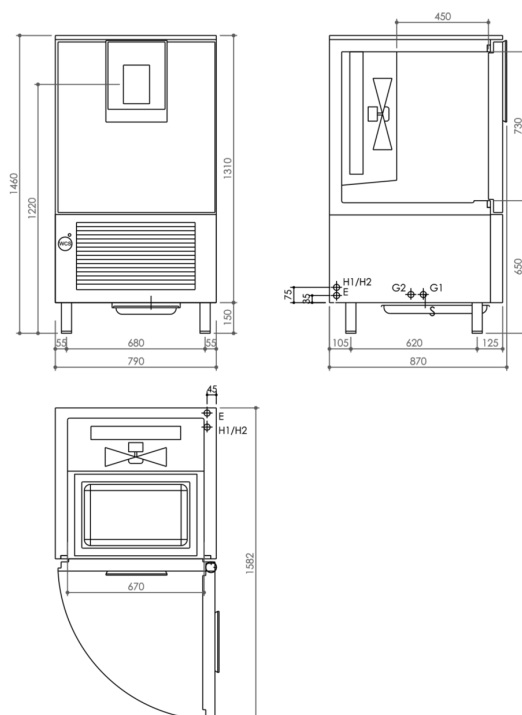

DONNÉES TECHNIQUES D'INSTALLATION

(E) Raccordement électrique:	220V-IN+PE 50 Hz
(S):	Raccord de vidange
(H1):	Raccordement de l'arrivée d'eau
(H2):	Raccordement de la sortie d'eau
(H3):	Raccordement de l'arrivée d'eau
(H4):	Raccordement de la sortie d'eau
(G1):	Raccordement de l'entrée du gaz réfrigérant
(G2):	Raccordement de sortie du gaz réfrigérant

