

SERIE

Schnellkühler und Schockfroster

ARTIKELNUMMER

RF42BMABEFC10OAF3A

MODELL

MCO8IR

PRODUKT

Multifunktion Schnellkühler 8xGN I/I, externe Kühlung, vorbereitet für luftgekühltes Aggregat.



SERIE

Schnellkühler und Schockfroster

ARTIKELNUMMER

RF42BMABEFC100AF3A

MODELL

MCO8IR

PRODUKT

Multifunktion Schnellkühler 8xGN I/I, externe Kühlung, vorbereitet für luftgekühltes Aggregat.



TECHNISCHE DATEN

BREITE (mm):	790
TIEFE (mm):	870
HÖHE (mm):	1460
GEWICHT (Kg):	190
VOLUMEN (m ³):	1.39
GESAMT-WATT (kW):	3
NETZSPANNUNG (V):	220V-IN+PE
FREQUENZ (Hz):	50 Hz
INNENABMESSUNGEN (mm):	670x450x730(h) mm
ISOLIERSTÄRKE (mm):	60
KÄLTELEISTUNG (W):	1230
FASSUNGSVERMÖGEN GN:	40I65
INTERAXIS (mm):	73
KÄLTEMITTELMENGE (g):	1300
KLIMA CLASSE:	5
SCHNELLE ABKÜHLUNG (+3°C) - Kg:	50
SCHNELLE ABKÜHLUNG (-18°C) - Kg:	35
ERTRAG PRO ZYKLUS +65/+10°C - Kg:	45
ERTRAG PRO ZYKLUS +65/-18°C - Kg:	30

BESCHREIBUNG

Multifunktionsgerät mit 5 unterschiedlichen Funktionen: Schnellabkühlung + Konservierungsmodus, Schockfrost + Konservierungsmodus, Auftauen, Gärunterbrechung, Niedertemperaturgaren. Betriebstemperaturen: +85 /-18° C. Aufnahme von 18 / 12 / 9 EN 600x400 - GN I/I (h20-40-65mm), Abstand 36,5/54,75/73 mm. 7" High-Definition Touch-Display, Auswahl über Bildmenü. Kerntemperaturfühler (beheizt) im Lieferumfang enthalten. Außenmaterial 3seitig CNS, Innenmaterial CNS mit abgerundeten Ecken. Innenmasse: 670x450x730mm. L-Auflageschienen einfach höhenverstellbar. Selbstschließende Tür, mit Arretierung bei 100° Öffnungswinkel. Türrahmenheizung. Türanschlag rechts. Externe Kühlung, vorbereitet für luftgekühltes Aggregat. Abtauung mittels heisses Gas. Kupfer-Aluminium-Verdampfer, beschichtet mit Kataphorese mit ungiftigem Epoxidharz. Kondensator aus Kupfer mit Aluminiumflossen zur hohen thermischen Effizienz. Isolierung aus PU-Wasser-Schaumstoff mit Dichte circa 42 kg/m³, HCFC-Frei. Isolierung: 60 mm (Rückwand 60 mm). Leistung nach Norm EN17032: 40 kg von +65° zu +10°C und 30 kg von +65° zu -18°C. Höhenverstellbare Ausgleichsfüsse aus CNS. Externes Kühlaggregat nicht im Lieferumfang enthalten.



SERIE

Schnellkühler und Schockfroster

ARTIKELNUMMER

RF42BMABEFC100AF3A

MODELL

MCO8IR

PRODUKT

Multifunktion Schnellkühler 8xGN I/I, externe Kühlung, vorbereitet für luftgekühltes Aggregat.

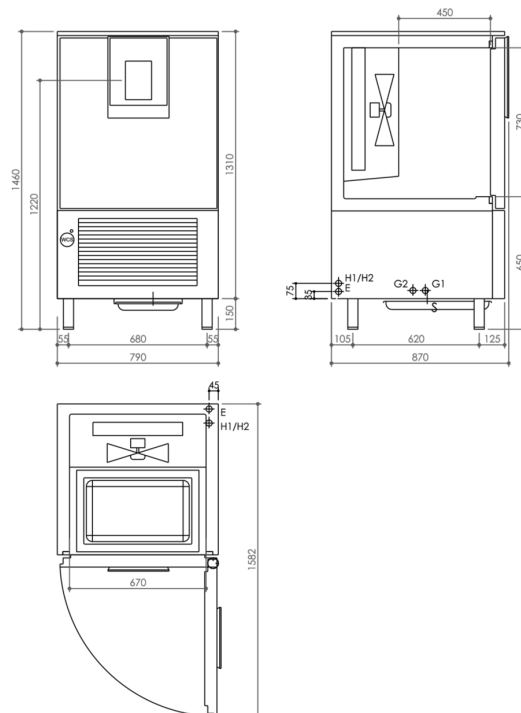

INSTALLATIONSANGABEN

(E) Elektroanschluss:	220V-IN+PE 50 Hz
(S):	Anschluss für den Abfluss
(H1):	Wasserzulaufanschluss
(H2):	Anschluss Wasserauslass
(H3):	Wasserzulaufanschluss
(H4):	Anschluss Wasserauslass
(G1):	Kältemittel-Gaseinlassanschluss
(G2):	Anschluss Kältemittelgasausgang

