

GAMA

Abatidores de Temperatura

CÓDIGO

RF42BMAEKFDIOOAF3A

MODELO

MC121A-R290

PRODUCTO

Abatidor de temperatura multifunción 12 x GN 1/1 con refrigeración por aire



GAMA

Abatidores de Temperatura

CÓDIGO

RF42BMAEKFDIOOAF3A

MODELO

MC121A-R290

PRODUCTO

Abatidor de temperatura multifunción 12 x GN 1/1 con refrigeración por aire



DETALLES TÉCNICOS

ANCHO (mm):	790
PROFUNDIDAD (mm):	870
ALTURA (mm):	1810
PESO (Kg):	230
VOLUMEN (m ³):	1.69
POTENCIA ELÉCTRICA (kW):	4.55
VOLTAJE (V):	400V-3N+PE
FRECUENCIA (Hz):	50 Hz
DIM. INTERNAS (mm):	670x450x930(h) mm
ESPESOR DEL AISLAMIENTO (mm):	60
POTENCIA REFRIGERANTE (W):	1940
CAPACIDAD BANDEJA GN:	24/16/12
INTERAXIS (mm):	73
TIPO DE GAS:	R290
CANTIDAD DE REFRIGERANTE (g):	1600
CLASE CLIMA:	5
RENDIMIENTO DE REFRIGERACIÓN RÁPIDA (+3°C) - Kg:	70
RENDIMIENTO DE REFRIGERACIÓN RÁPIDA (-18°C) - Kg:	50
RENDIMIENTO POR CICLO +65/+10°C - Kg:	65
RENDIMIENTO POR CICLO +65/-18°C - Kg:	45

DESCRIPCIÓN

Abatidor de temperatura multifunción con grupo refrigerado por aire, capacidad de bandeja (GN 1/1) 24/16/12 con paso de 37/55/73 mm. Controles con pantalla táctil de 7" con 5 funciones: abatimiento positivo + fase de conservación; enfriamiento negativo + fase de conservación; descongelación detiene la levadura; fase de cocción lenta + abatimiento; cocción lenta. Rango de funcionamiento +85/-18°C. Grupo tropicalizado (43°C). Rendimiento por ciclo (+65 / +10°C) Kg 65. Rendimiento por ciclo (+65 / -18°C) Kg 45. Resistencia anticóndensación. Sistema de descongelación por gas caliente. Refrigerante ecológico R290. Serpentin de evaporación en cobre-aluminio, cataforesis pintado con resina epoxi atóxica. Serpentin de condensación en cobre con aletas de aluminio a alta temperatura térmica. Dimensiones de la cámara interna 670x450x930mm. Distancia mínima al centro de las guías portabandejas de 18,25 mm. Aislamiento en espuma de poliuretano de alta densidad (alrededor de 42 kg / m³), libre de HCFC. Espesor de los paneles 60 mm. Espesor panel de fondo 60 mm.



GAMA

Abatidores de Temperatura

CÓDIGO

RF42BMAEKFDIOOAF3A

MODELO

MC12IA-R290

PRODUCTO

Abatidor de temperatura multifunción 12 x GN 1/1 con refrigeración por aire

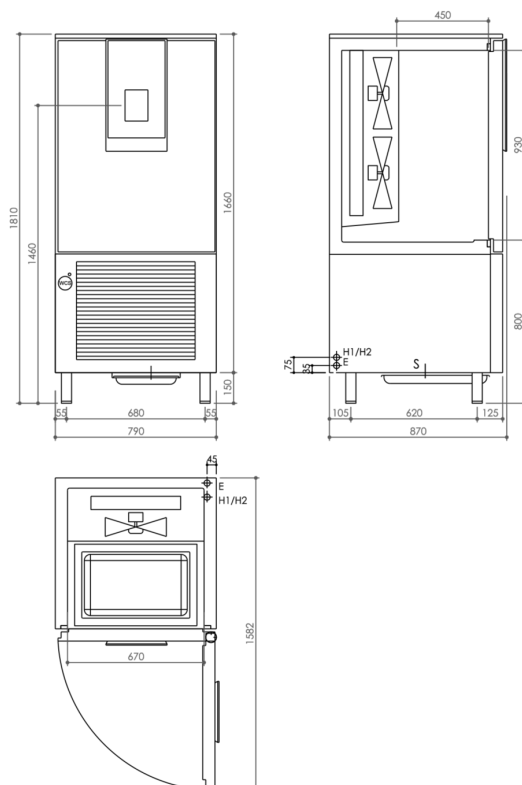

DETALLES TÉCNICOS DE INSTALACIÓN

(E) Conexión Eléctrica:	400V-3N+PE 50 Hz
(S):	Conexion de drenaje
(H1):	Conexión de entrada de agua
(H2):	Conexión de salida de agua

