

GAMMA	CODICE	MODELLO	FUNZIONE
MI - 90	MAMCOOO3370	CV98EFEV	Cucine Vetroceramica

PRODOTTO

Piano cottura in vetroceramica 4 zone su forno elettrico ventilato



GAMMA	CODICE	MODELLO	FUNZIONE
MI - 90	MAMCOOO3370	CV98EFEV	Cucine Vetroceramica

PRODOTTO

Piano cottura in vetroceramica 4 zone su forno elettrico ventilato



DATI TECNICI

LARGHEZZA (mm):	800
PROFONDITA' (mm):	920
ALTEZZA (mm):	900
PESO (Kg):	134
VOLUME (m ³):	1
POTENZA EL. (kW):	22
ALIMENTAZIONE (V):	VAC400-3N
DIM. INTERNE FORNO (mm):	575x700x300(h) mm
CAPACITA' FORNO:	2x GN 2/1
POTENZA FORNO (kW):	6
N° ZONE COTTURA:	4
DIM. ZONE COTTURA (mm):	4x Ø 300 mm
DETTAGLI ZONE COTTURA:	4x 4kW
GRADO IP:	IPX5
RANGE T FORNO (°C):	0-280

DESCRIZIONE

Piano di cottura vetroceramica elettrico monoblocco su forno elettrico ventilato, realizzato in acciaio inox AISI 304. Piano in 20/10 stampato con bordo anteriore antitracimazione, predisposto per l'unione di testa con guarnizione ermetica in dotazione. Piano predisposto per il montaggio dell'accessorio colonnina acqua. Superficie in vetroceramica di spessore 6 mm sigillata ermeticamente al piano e realizzato per n° 4 zone di cottura indipendenti, ciascuna con sottostanti elementi radianti circolari Ø 300 mm da 4 kW di potenza per raggiungere una temperatura massima di 400°C in 3 min. Dimensioni del vetro mm. 750x700. Le zone riscaldate sono delimitate da contorni serigrafati sul vetro, e dotate di lampade spia per il calore residuo. Regolatore di energia per il controllo del riscaldamento con geometria di protezione alle infiltrazioni d'acqua, dotate di lampade spia integrate per la visualizzazione immediata del funzionamento. Piastre dotate di termostato di sicurezza a ripristino automatico che interviene in caso utilizzo a vuoto o con pentola inadatta. Forno elettrico ventilato GN 2/1. Riscaldamento tramite resistenze superiori ed inferiori a regolazione indipendente. Termostato per una regolazione della temperatura da 110°C a 280°C. Camera di cottura in acciaio inox di dimensioni 575x700x300h mm. Suola forno in ghisa. Controporta forno in acciaio inox con tenuta a labirinto. Commutatore a quattro posizioni, termostato di sicurezza. Lampada spia per verificare il corretto funzionamento del forno. Potenza forno 6 kW. Grado di protezione all'acqua IPX5. Apparecchiatura dotata di piedini regolabili in altezza in acciaio inox.



GAMMA CODICE MODELLO FUNZIONE
MI - 90 MAMCOOO3370 CV98EFEV Cucine Vetroceramica

PRODOTTO

Piano cottura in vetroceramica 4 zone su forno elettrico ventilato

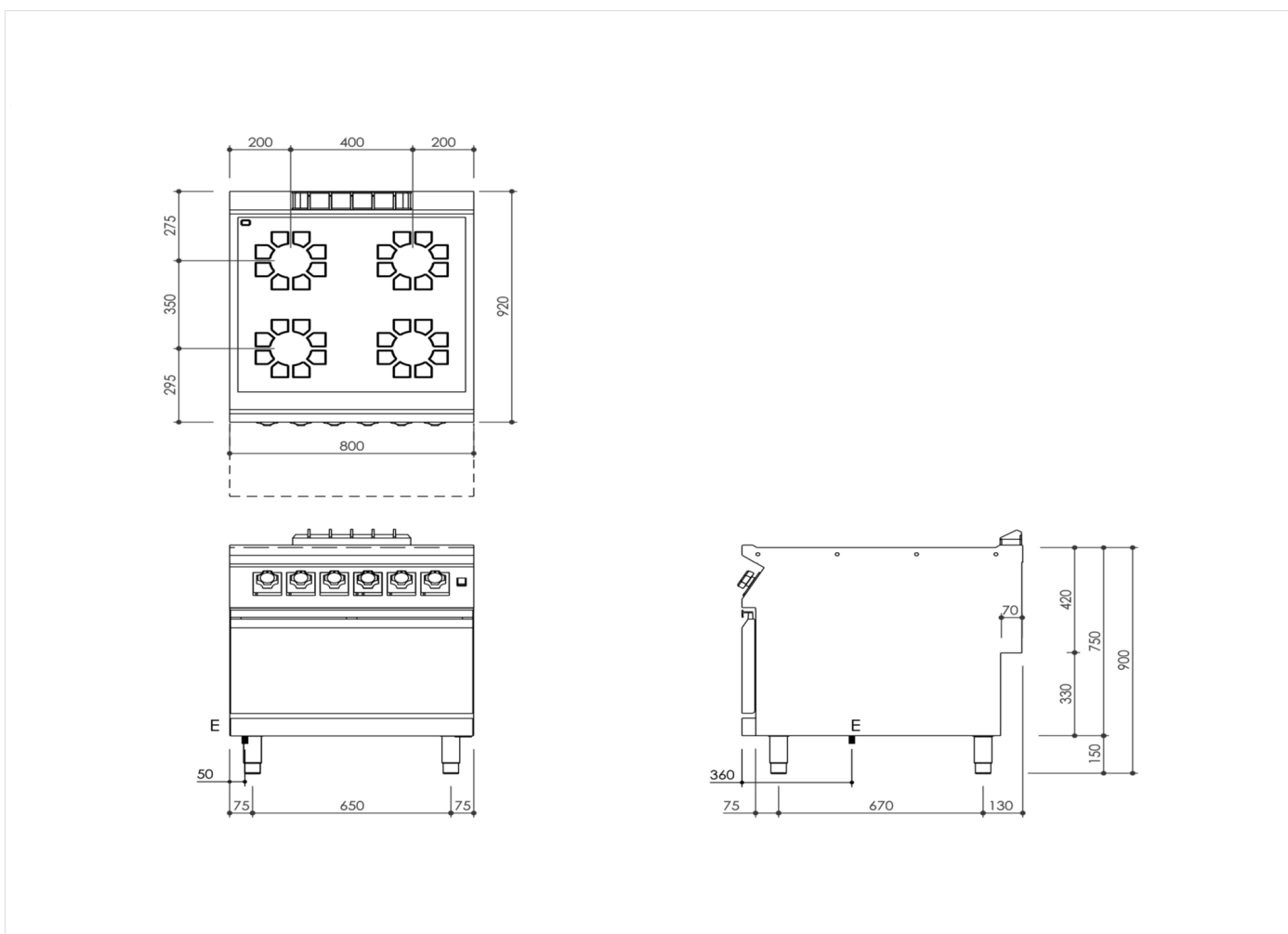

DATI TECNICI DI INSTALLAZIONE

(E) Allacciamento Elettrico:

VAC400-3N 50/60Hz

